



Hanwha  
TechM

*utimac* 

# XE 20

Tornio Automatico CNC a Fantina Mobile - CNC Swiss Turn

**2700 kg!**  
*economico ma  
senza compromessi di  
misure, peso, rigidità*



9 Assi  
(5 lineari + 4 rotanti)  
2 Processi  
Asse C

2 Mandrini  
max 20 Utensili  
sino a 10 Utensili  
motorizzati



powered by:  
**FANUC**

# Join The Innovation

[WWW.UTIMAC.COM](http://WWW.UTIMAC.COM)

### Mandrino principale ASSE Z 1

Max passaggio barra (mm)	Ø 20
Corsa fantina Z 1 (mm)	210
Giri max (g/min)	8.000
Potenza Elettromandrino (kW)	3,7 / 2,2
Avanzamento rapido Z 1 (m/min)	32

### Contromandrino ASSI X 2 - Z 2

Diametro foro (mm)	Ø 20
Corsa Z 2 (mm)	215
Giri max (g/min)	8000
Potenza Contromandrino (kW)	2,2
Avanzamento rapido Z 2 (m/min)	32

### Piastra portautensili verticali ASSI X 1 - Y 1

N° utensili di tornitura	6 (12x12)
N° utensili rotanti	4
Velocità mandrini max (g/min)	6.000
Potenza motorizzati (kW)	1
N° supporti per mandrini fissi	5 (anteriori e posteriori)
Diametro mandrini fissi (mm)	Ø 25

### Lavorazioni posteriori

N° stazioni	4
N° mandrini motorizzati (opzione)	2
Velocità utensili motorizzati (g/min)	6.000
Potenza utensili motorizzati (kW)	1

### Dimensioni principali e pesi

Base B x L (mm)	2300 x 1235 x 1655
Peso (Kg)	2700
Serbatoio refrigeranti (lt)	200

Tutte le specifiche sono soggette a possibili cambiamenti senza preavviso

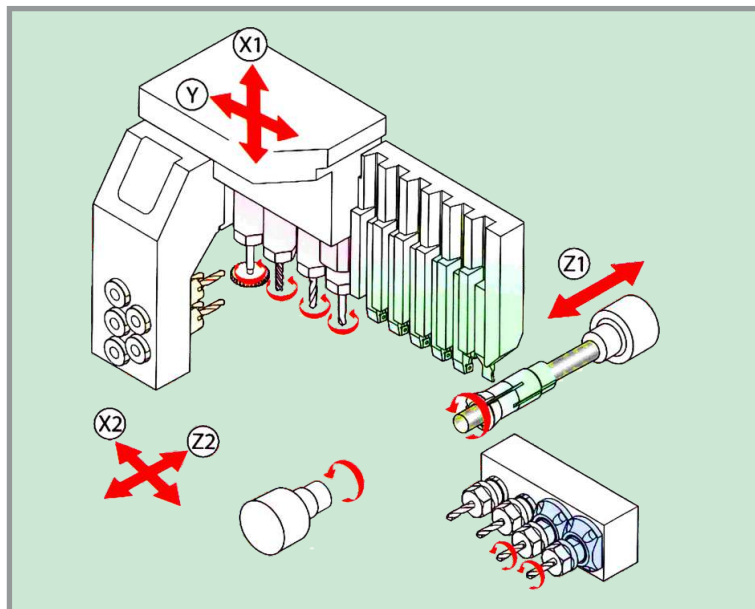

Trasmissione bussola girevole

