



Hanwha
TechM

serie XD32H/XD35H - XD38H

10 Assi
(5 lineari + 5 rotanti)
2 Processi
2 Assi C

2 Mandrini
max 26 Utensili
sino a 12 Utensili
motorizzati



60%
DI POTENZA IN PIÙ
RISPETTO ALLA
CONCORRENZA

CNC
FANUC
SIEMENS

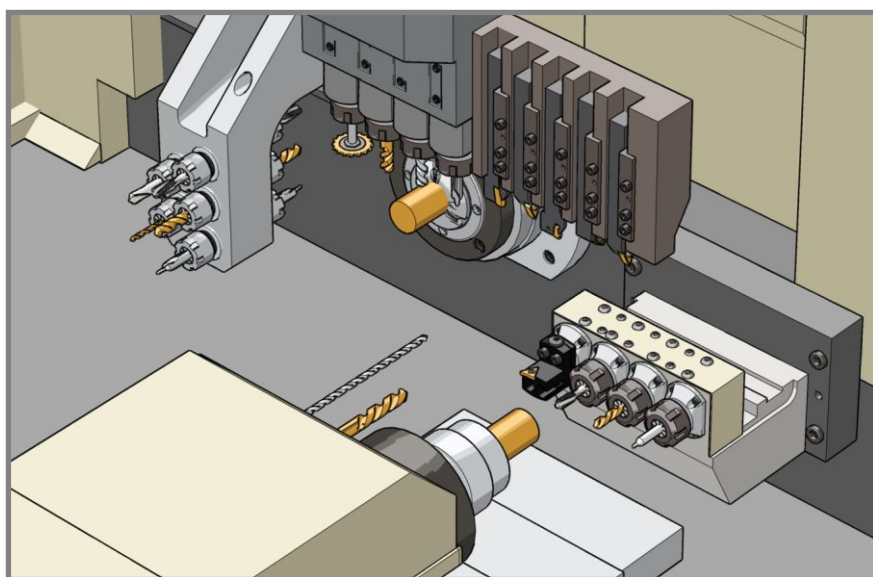

XD32H
XD35H
XD38H

CNC Swiss Turn
Torni Automatici CNC
a Fantina Mobile



dati tecnici Hanwha serie XD32H/XD35H - XD38H

CNC	XD32H-35H	XD38H
	FANUC	SIEMENS
Mandrino principale ASSE Z 1		
Max passaggio barra (mm)	Ø 32 (35)	Ø 38 (42)
Corsa fantina Z 1 (mm)	320	320
Giri max (g/min)	8000	9000
Potenza (kW)	5,5 / 7,5	8 / 11
Divisione mandrino	1°	1°
Contromandrino ASSI X 2 - Z 2		
Diametro foro max (mm)	Ø 32 (35)	Ø 35 (38)
Corsa Z 2 (mm)	320	320
Giri max (g/min)	7000	9000
Potenza (kW)	2,2 / 5,5	8 / 11
Divisione mandrino	1°	1°
Numero mandrini rotanti frontali indipendenti (g/min)	2	2
Giri max mandrini rotanti frontali indipendenti (g/min)	6000	6000
Potenza mandrini rotanti frontali indipendenti (kW)	1	1,9
Piastra portautensili verticali ASSI X 1 - Y 1		
N° utensili di tornitura	5 (16x16)	5 (16x16)
N° utensili rotanti	4(6) - ER 16/20	4(6) - ER 16/20
Velocità mandrini max (g/min)	6000	6000
Potenza motorizzati (kW)	1	1,9
N° sedi mandrini porta punta	5	5
Diametro mandrini portapunta (mm)	Ø 25	Ø 25
Lavorazioni posteriori		
N° utensili	4	4
N° utensili motorizzabili	4	4
Velocità utensili motorizzati (g/min)	6000	6000
Potenza utensili motorizzati (kW)	1	1,9
Altre caratteristiche		
Altezza mandrino da terra (mm)	970	970
Dimensioni B x L x H(mm)	2720x1304x1775	2720x1304x1775
Peso (kg)	4.050	4.100

Tutte le specifiche sono soggette a possibili cambiamenti senza preavviso

Hanwha serie XD32H/XD35H - XD38H

Elettromotori di elevata potenza su mandrino e contromandrino

Unità frontale indipendente con due mandrini rotanti

Elevate velocità di rapido e lavoro

Cuscinetti, guide lineari e viti a sfere superprecisi per carichi pesanti

Basamento in ghisa per consentire il pieno assorbimento di vibrazioni

e, a vantaggio di precisione, finitura e durata degli utensili

Agevole accesso all'area di lavoro e manutenzione

Eccezionale potenza nella serie XD38H

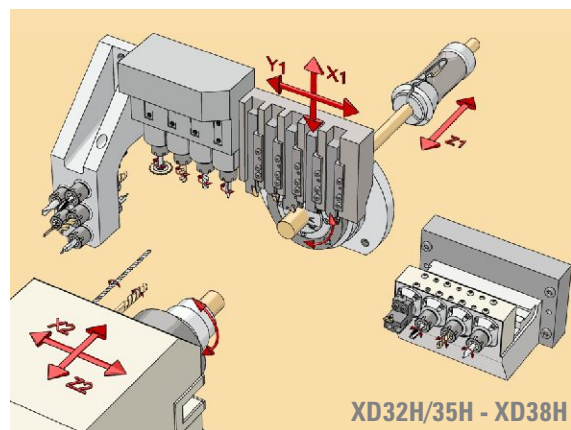
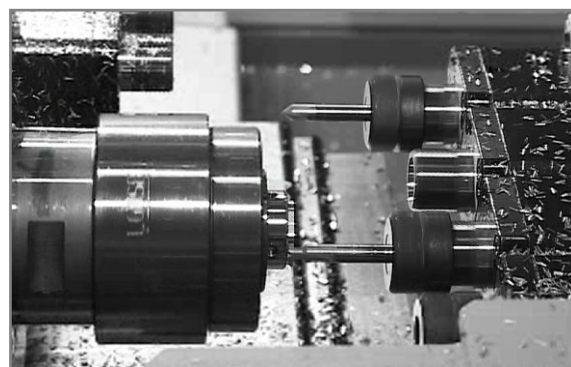
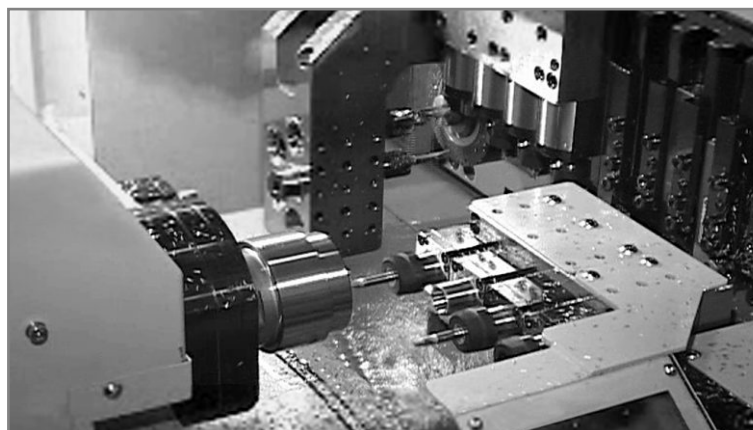

Via Cristoforo Colombo 4 - 10070 Robassomero (TO)
Tel. (+39011) 924-1451 - Fax (+39011) 924-1192
http://www.utimac.com - email: info@utimac.com

importatore esclusivo



OFFICE & PLANT:

59, Sungsan-DO NG, Changwon City
Kyungnam Province, South Korea 641-315
www.hanwhatechm.co.kr

alcuni accessori e funzioni disponibili

- ▶ Funzioni asse C su mandrino principale e contromandrino
- ▶ Indexaggio su mandrino principale e contromandrino 1° incrementale
- ▶ Bussola di guida sincronizzata "full stroke"
- ▶ Bussola di guida autoregolabile
- ▶ Unità trasversale di fresatura, foratura e filettatura
- ▶ Unità per lavorazioni posteriori motorizzate a 2 o più mandrini
- ▶ Tourbillonnage
- ▶ Dispositivo di poligonatura
- ▶ Dispositivo di espulsione pezzi lunghi attraverso il contromandrino
- ▶ Nastro trasporto pezzi fuori macchina
- ▶ Dispositivo di controllo rottura utensili da taglio
- ▶ Dispositivo di controllo rottura maschio
- ▶ Portautensili fissi, motorizzati, 90° e orientabili
- ▶ Evacuatore di trucioli
- ▶ Caricatore automatico di barre
- ▶ Interfacciamento con caricatori di barra
- ▶ Interfaccia I/O per RS 232 C
- ▶ Maschiatura rigida
- ▶ Filettatura differenziale
- ▶ Due anni di garanzia FANUC / SIEMENS / UTIMAC
- ▶ Avanzamento manuale in JOG
- ▶ Gruppi autonomi di refrigerazione ad alta pressione