

XD 12II - XD 16II

Tornio Automatico CNC a Fantina Mobile - CNC Swiss Turn

**VELOCE
SPAZIOSO
AFFIDABILE**



9 Assi
(5 lineari + 4 rotanti)
2 Processi
2 Assi C

2 Mandrini
max 20 Utensili
sino a 10 Utensili
motorizzati

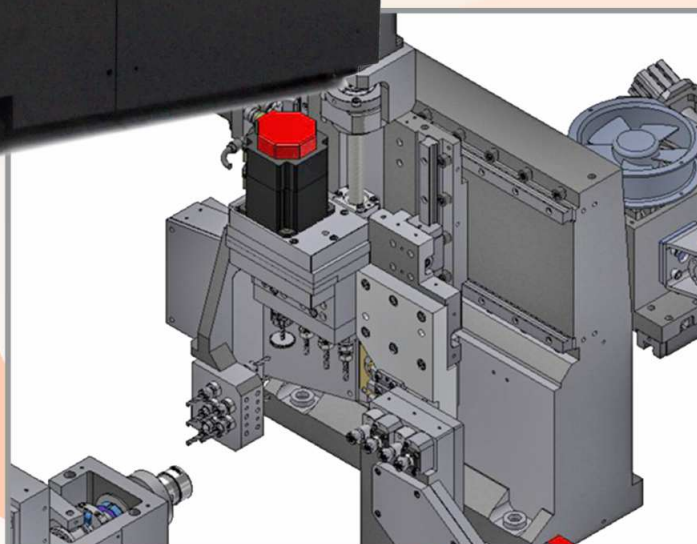

powered by:
FANUC

Join The Innovation

WWW.UTIMAC.COM

Mandrino principale Asse Z1

Max	Ø12	Ø16
Corsa	150	150
Giri	15.000	12.000
Potenza Elettromandrino (kW)	3,7 / 2,2	3,7 / 2,2
Avanzamento rapido Z1 (m/min)	40	40

Contromandrino

Diametro foro	12	16
Corsa Z2	165	165
Giri	10.000	10.000
Potenza Contromandrino (kW)	1,1 / 0,55	1,1 / 0,55
Avanzamento rapido X 2 - Z 2 (m/min)	40	40

Piastra porta utensili

N. utensili per tornire	5 (12x12)	5 (12x12)
N. utensili rotanti	4	4
Giri max motorizzati	6.000	6.000
Potenza motorizzati (kW)	1	1
N° mandrini porta punte	5	5

Lavorazioni posteriori

N° utensili	4	4
N° motorizzabili	2 + 2 (opzione)	2 + 2 (opzione)
Giri max motorizzati	6.000	6.000
Potenza motorizzati	0.5	0.5

Dimensioni e peso

Base BxLxH	2030 x 1150 x 1700	2030 x 1150 x 1700
Peso	1900	1900
Capacità refrigerante (lt)	175	175

Tutte le specifiche sono soggette a possibili cambiamenti senza preavviso

