



Hanwha
TechM

XD12J - XD12H

LA PIÙ
SPAZIOSA
NELLA SUA
CATEGORIA

9 Assi
(5 lineari + 4 rotanti)
2 Processi
2 Assi C

2 Mandrini
max 20 Utensili
sino a 8 Utensili
motorizzati



CNC
FANUC

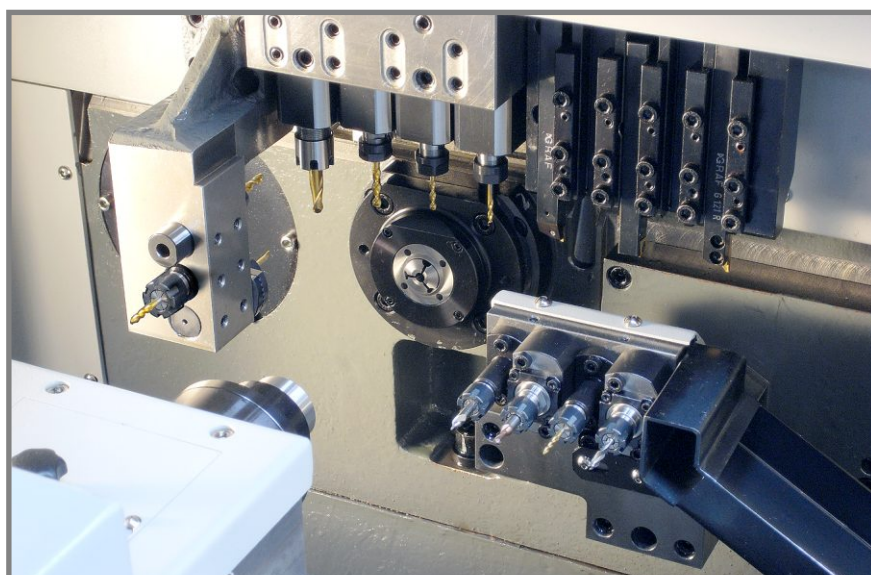

XD 12J
XD 12H



CNC Swiss Turn
Torni Automatici CNC
a Fantina Mobile

dati tecnici Hanwha serie XD12

CNC	XD12J	XD12H
	FANUC 18i-TB	FANUC 18i-TB
Mandrino principale ASSE Z 1		
Max passaggio barra (mm)	Ø 12	Ø 12
Foro mandrino (mm)	Ø 14	Ø 14
Corsa fantina Z 1 (mm)	140	140
Giri max (g/min)	200 - 12.000	200 - 12.000
Potenza Elettromandrino	2,2 kW	2,2 kW
Asse C	SI	SI
Divisione mandrino (con bloccaggio meccanico)	1° incrementale	1° incrementale
Contromandrino ASSI X 2 - Z 2		
Diametro foro max (mm)	Ø 14	Ø 14
Corsa Z 2 (mm)	140	140
Giri max (g/min)	8.000	8.000
Potenza motore contromandrino	1,1 kW	1,1 kW
Asse C	ND	SI
Divisione mandrino (con bloccaggio meccanico)	ND	1° incrementale
Piastra portautensili verticali ASSI X 1 - Y 1		
N° utensili di tornitura	6 (10x10x85)	6 (10x10x85)
N° mandrini motorizzati	4	4
Potenza motorizzazione	0,5 kW	0,5 kW
N° mandrini portapunta / bareni	3 + 3	3 + 3
Lavorazioni posteriori		
N° stazioni portautensili	4	4
N° mandrini motorizzati	ND	2
Potenza utensili motorizzati	ND	0,5 kW
Altre caratteristiche		
Altezza mandrino da terra (mm)	1.000	1.000
Dimensioni B x L x H (mm)	1750x1090x1600	1750x1090x1600
Peso (kg)	2.300	2.300
Capacità vasca refrigerante (lt)	140	140

ND = Non Disponibile - Tutte le specifiche sono soggette a possibili cambiamenti senza preavviso

Hanwha serie XD12

Elettromotori di elevata potenza su mandrino e contromandrino

Elevate velocità di rapido e lavoro

Cuscinetti, guide lineari e viti a sfere superprecisi per carichi pesanti

Basamento in ghisa per consentire il pieno assorbimento di vibrazioni,

a vantaggio di precisione, finitura e durata degli utensili

Agevole accesso all'area di lavoro e manutenzione

Lubrificazione automatica centralizzata

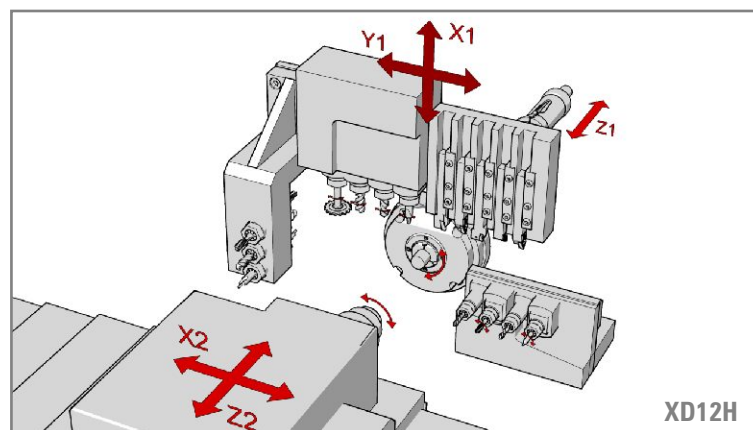

Via Cristoforo Colombo 4 - 10070 Robassomero (TO)
Tel. (+39011) 924-1451 - Fax (+39011) 924-1192
http://www.utimac.com - email: info@utimac.com

importatore esclusivo

alcuni esempi di lavorazioni possibili

Filettatura rigida

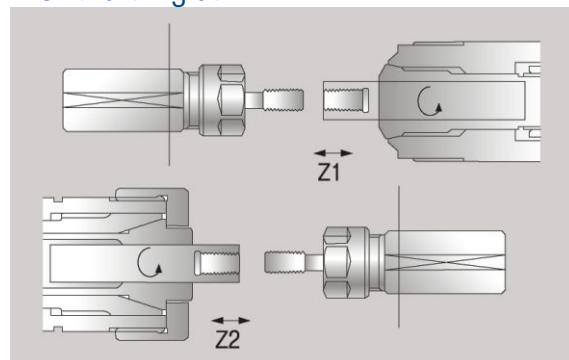

Tornitura in sincrono

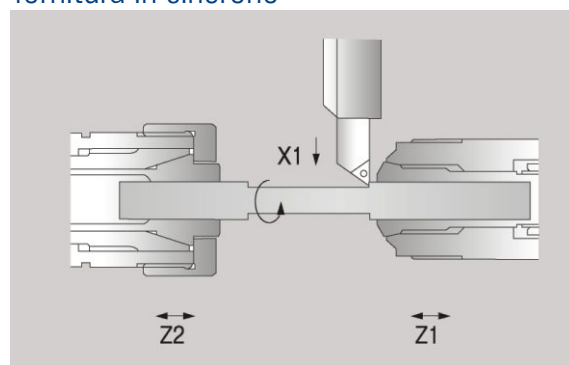

Fresatura interpolata con Asse C

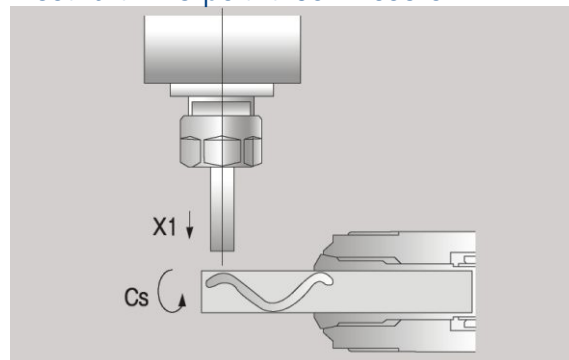

Foratura simultanea

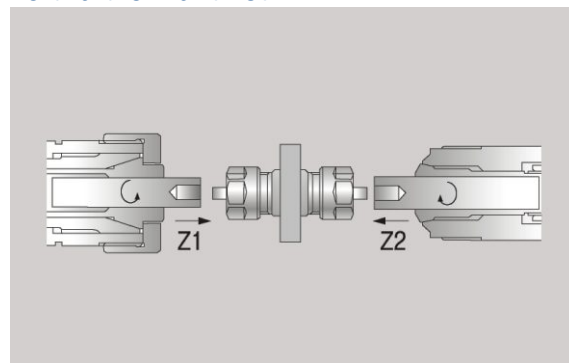

Hanwha TechM

OFFICE & PLANT:

59, Sungsan-DO NG, Changwon City
Kyungnam Province, South Korea 641-315
www.hanwhatechm.co.kr